

# TOMMRE

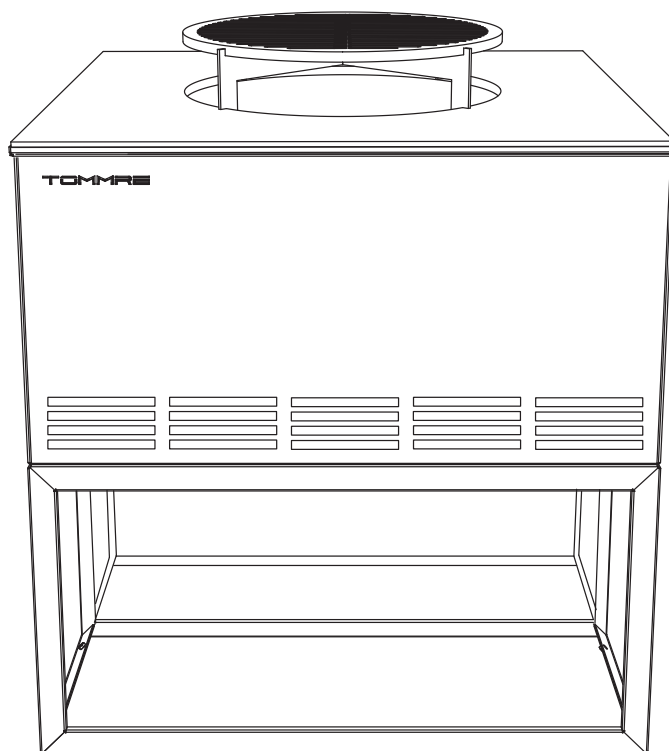

## BLOCK

Grill & eldfat

Grill & Eldfat | Grill & Fire Bowl | Grill & Ildfat |  
Grill & Ildfad | Grilli & Tulimalja | Grill & Feuerschale



110291 Grill & Eldfat  
V1-2025/010

[www.tommre.se](http://www.tommre.se)

SE | EN | NO | DK | FI | DE

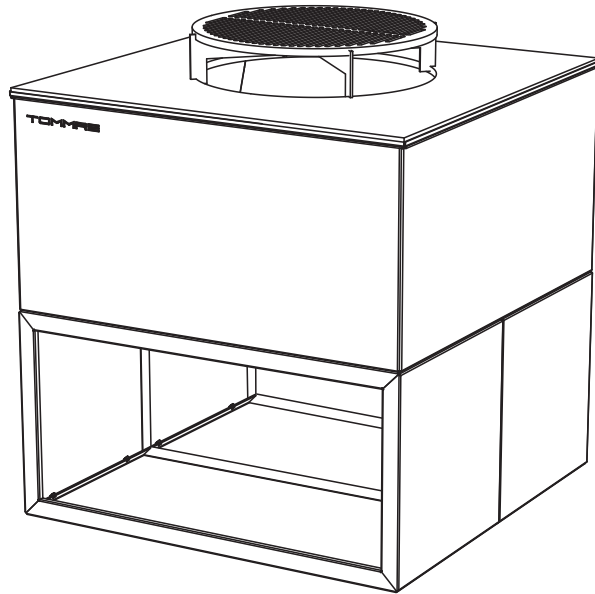
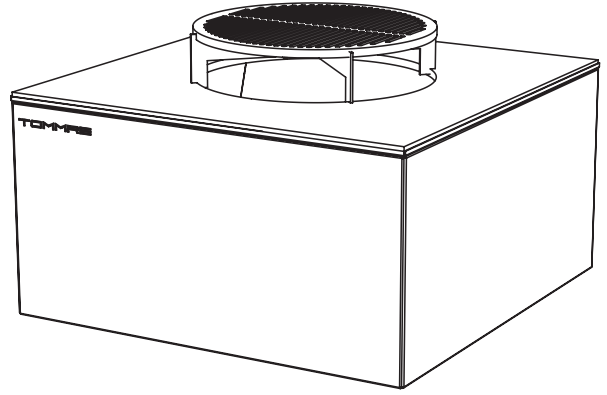
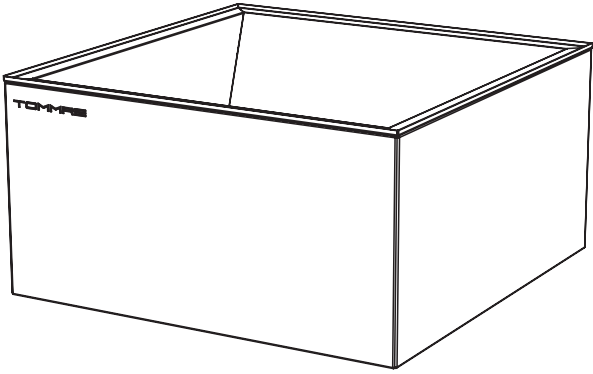

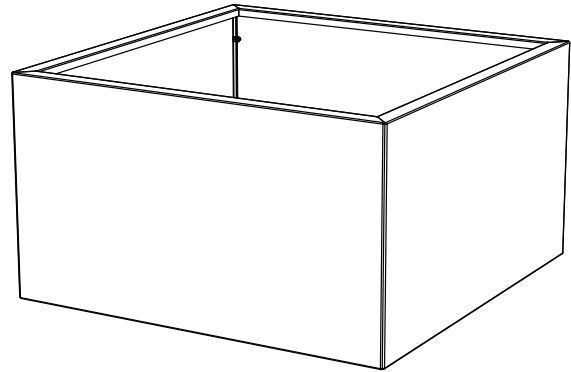
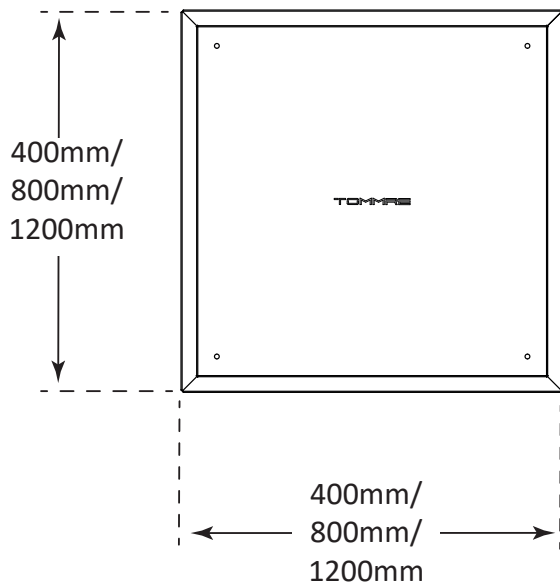
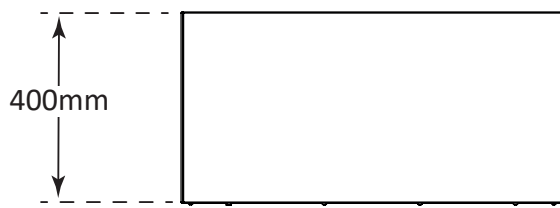

Måttskiss | Dimensions Sketch | Måliskisse | Måliskitse | Mittapiirros | Maßskizze

Name:	BLOCK
Model:	Grill & Eldfat   Grill & Fire Bowl   Grill & Ildfat   Grill & Ildfad   Grilli & Tulimalja   Grill & Feuerschale
Partnr:	See label
Type:	Modular storage and interior system
Size:	800x800x400, 800x800x800
Weight:	12-40 kg
Color:	Natural rusted steel / Black RAL 9005 matt finstruktur
Material:	Corten / Painted Magnelis

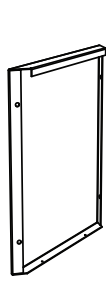

S40

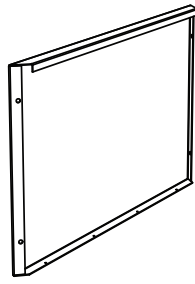

S80

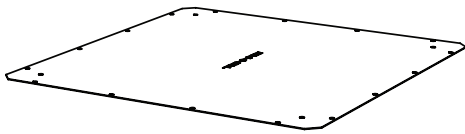
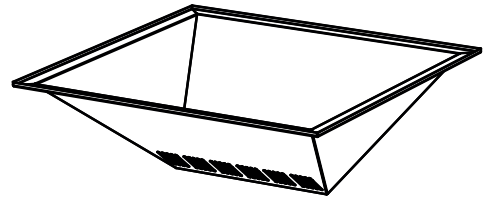
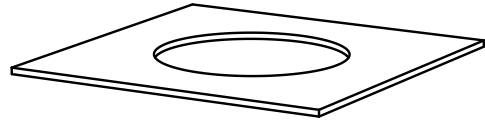
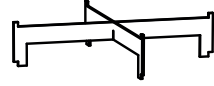

B80x80

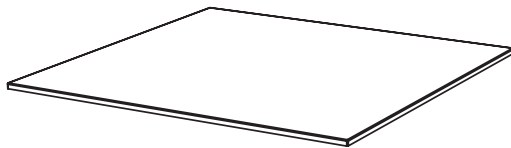

T80x80

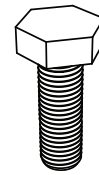

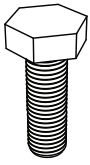

2 x

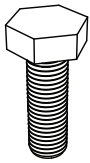
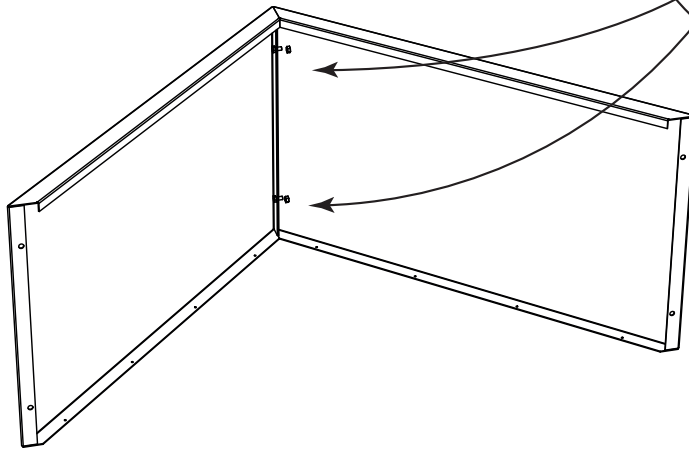

6 x

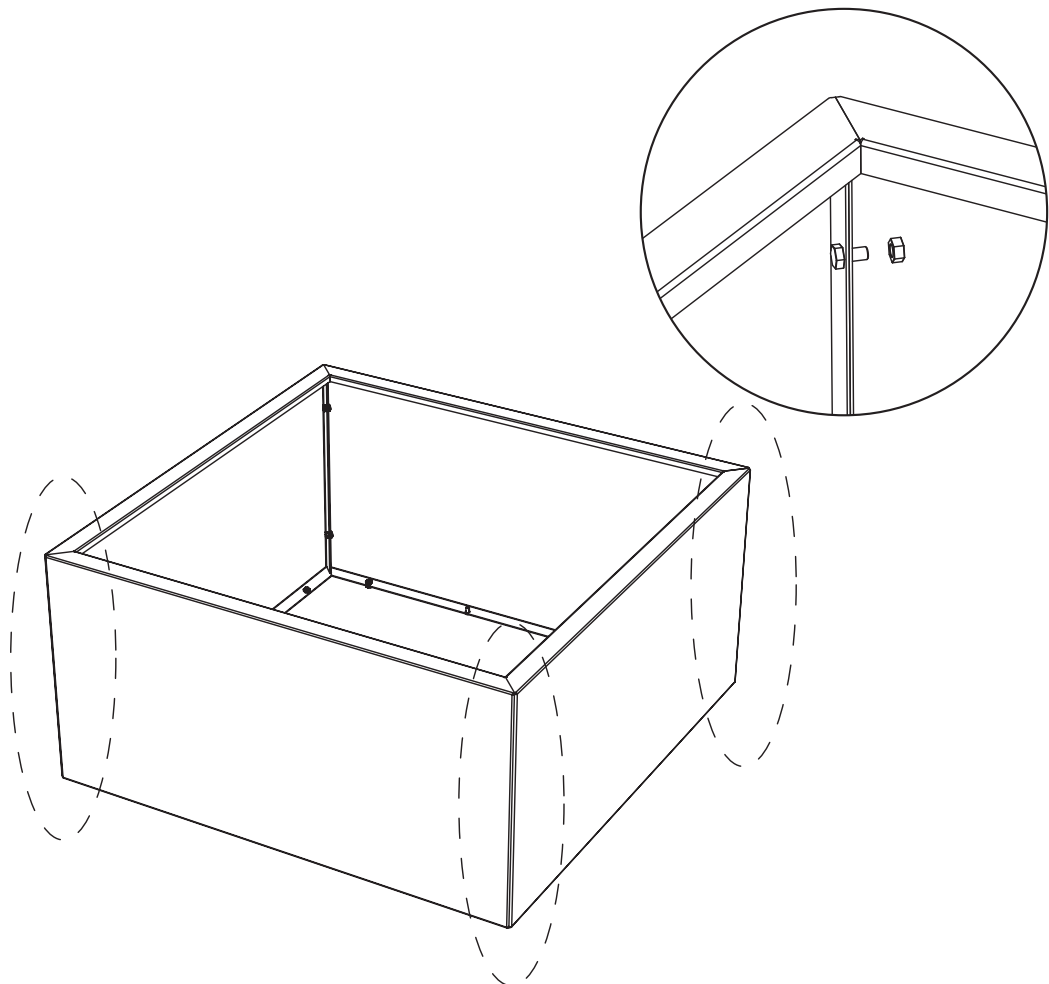

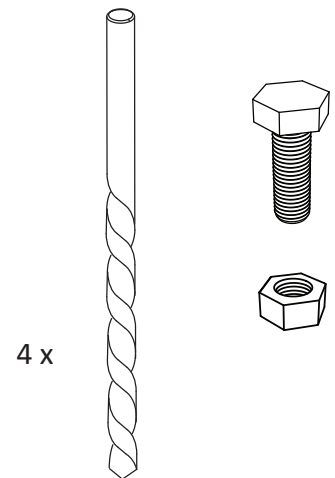
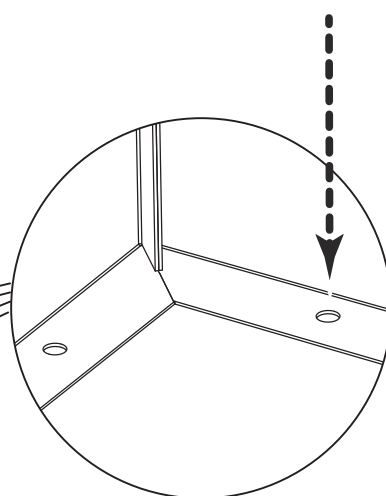
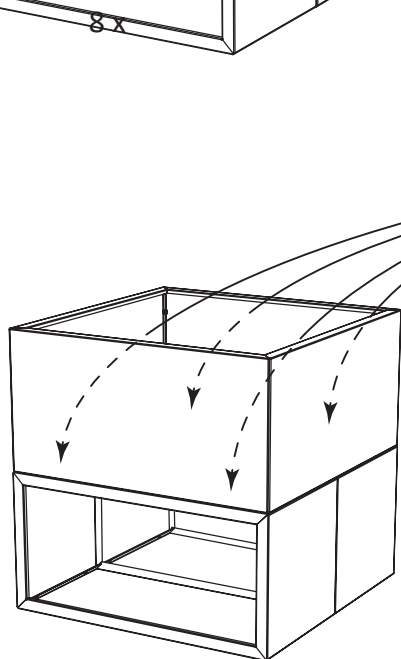
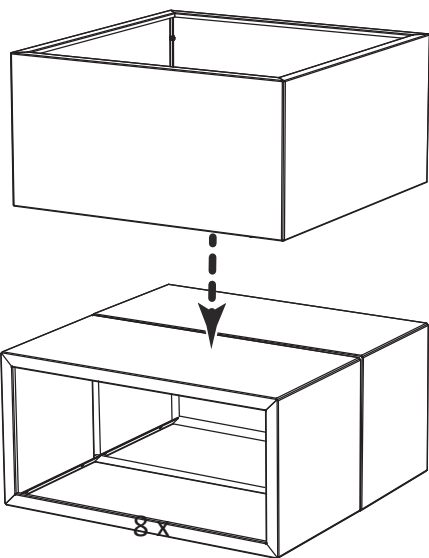
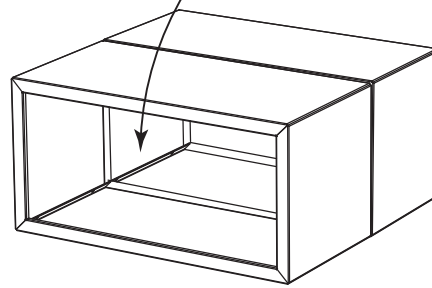
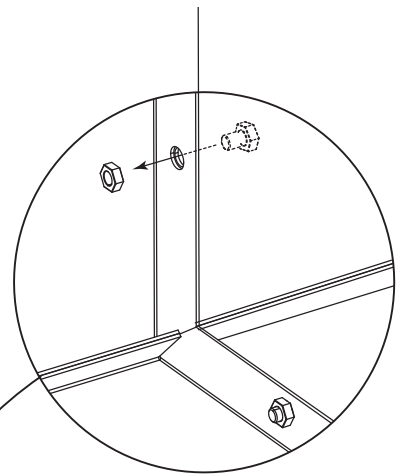
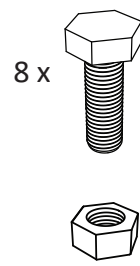
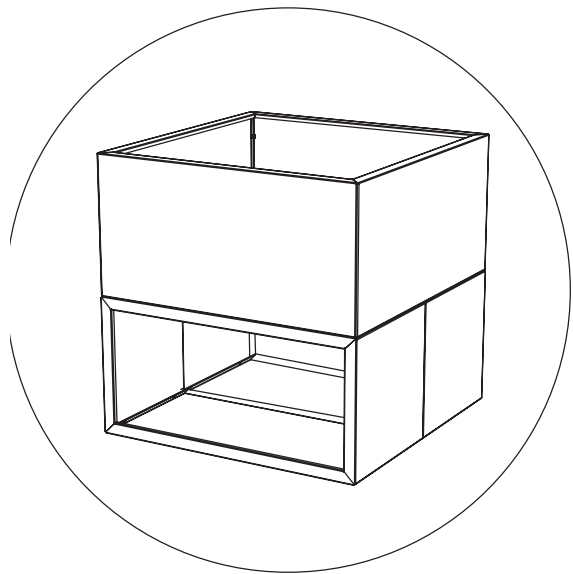

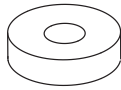
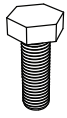

4 x

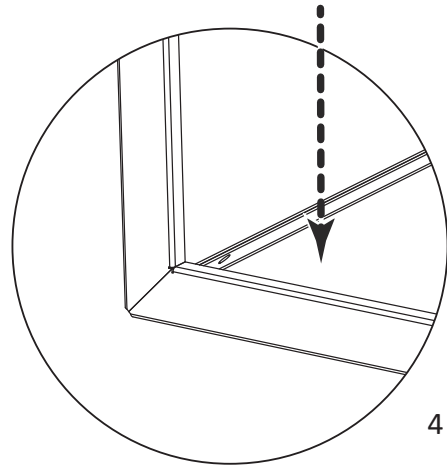
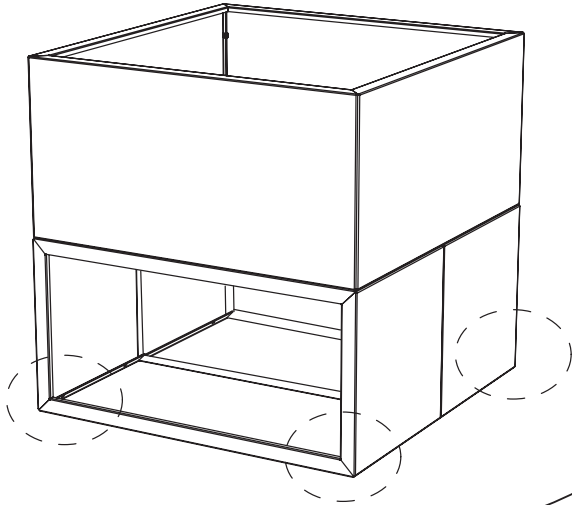

4 x

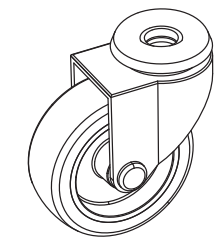
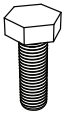
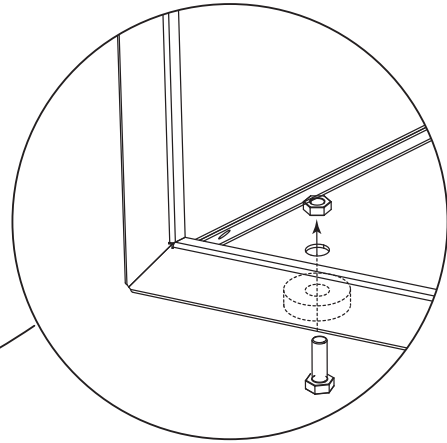

4 x

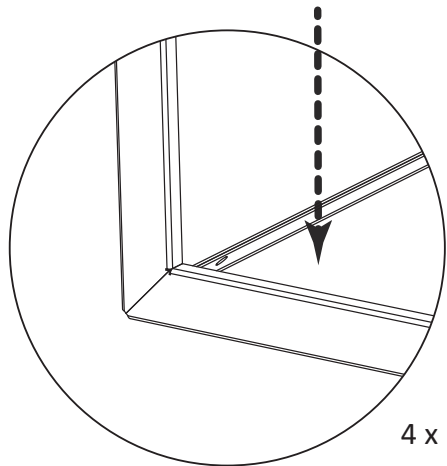
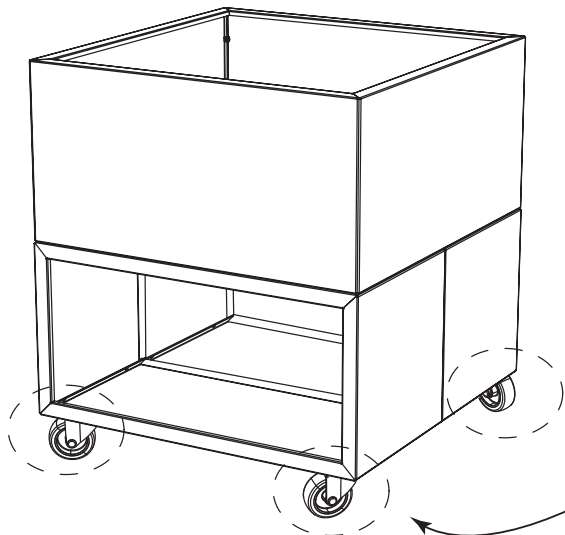

4 x

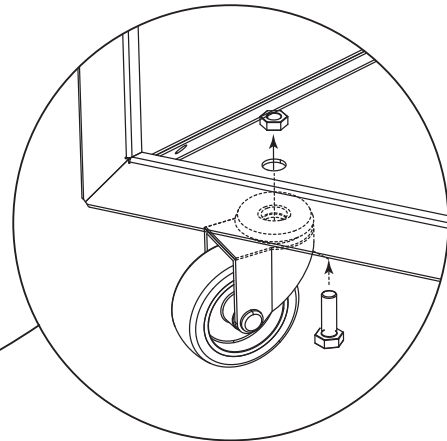

4 x

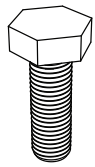
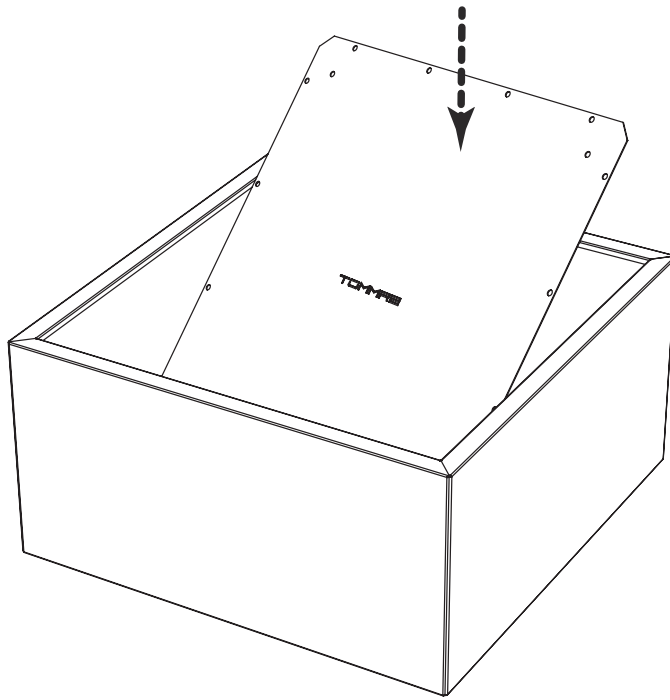

4 x

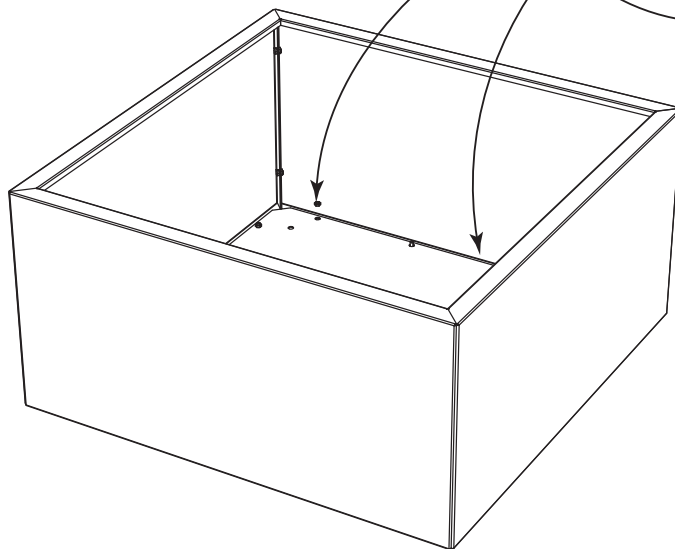
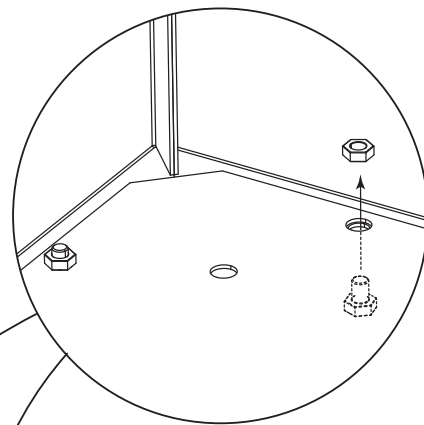

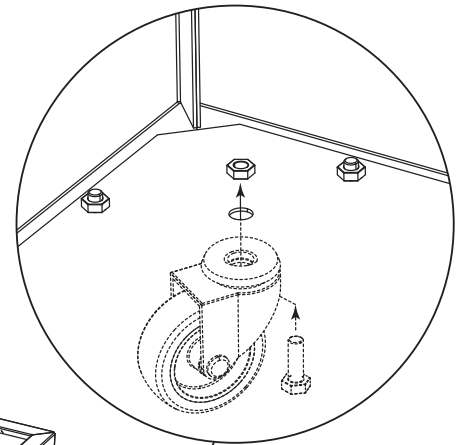
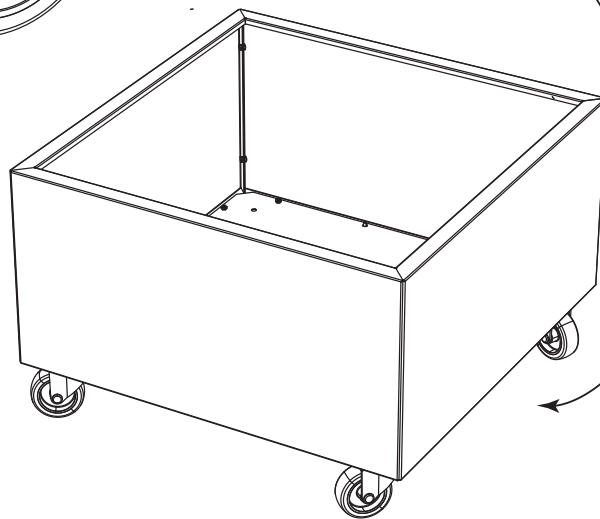
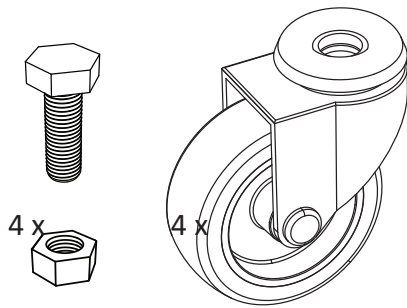
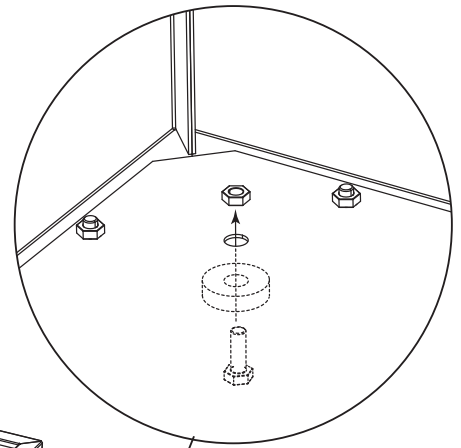
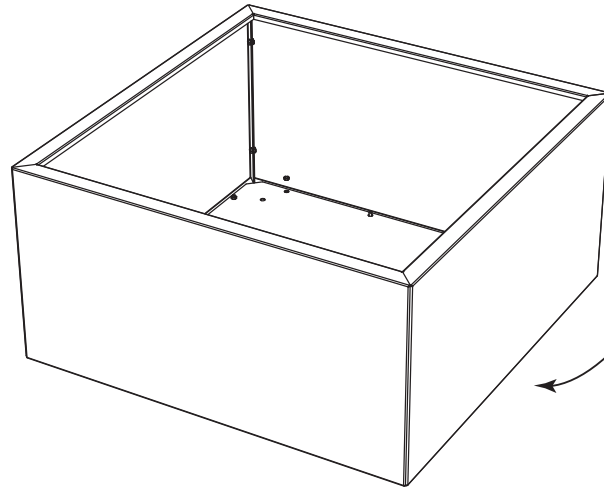
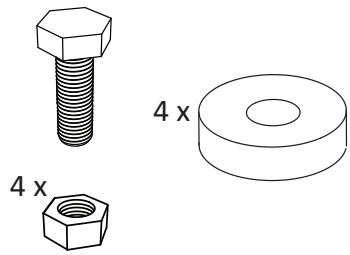

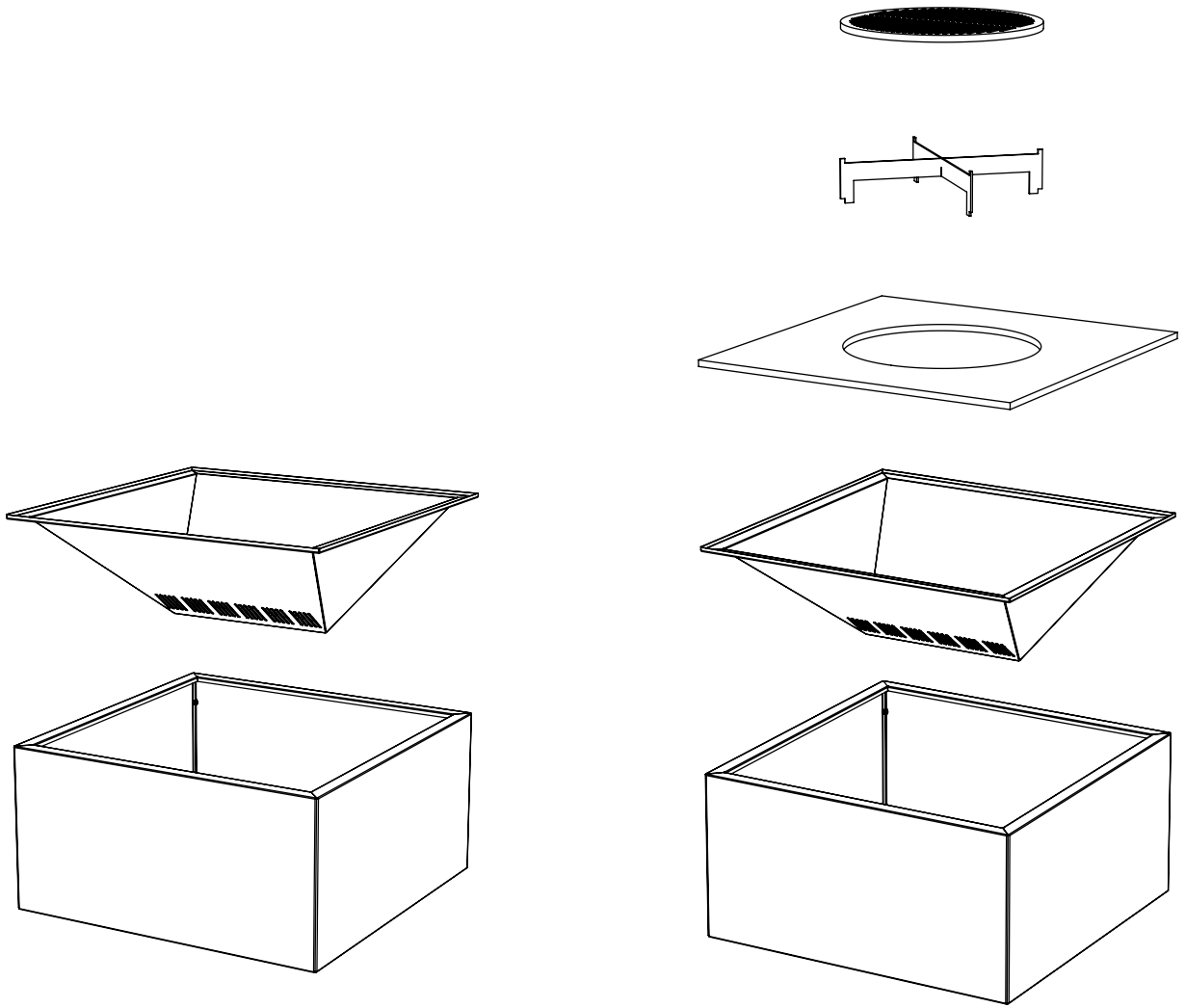

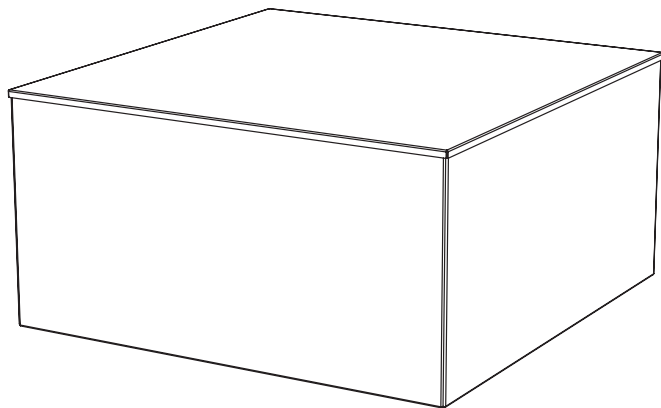
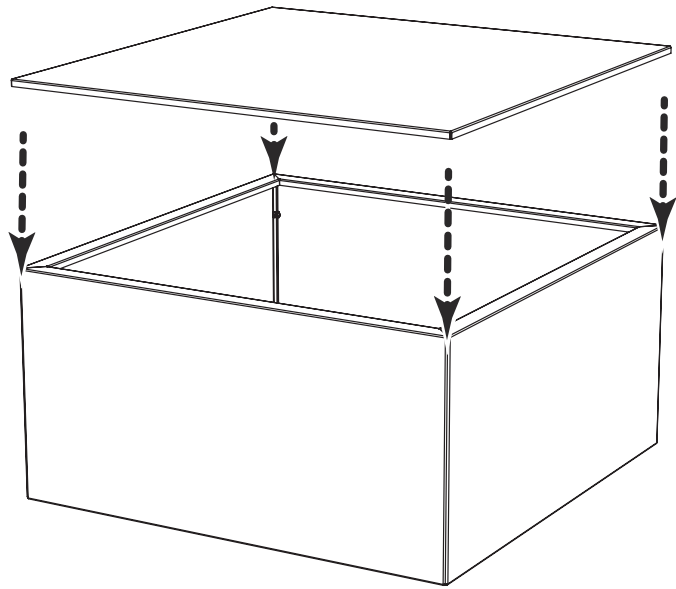
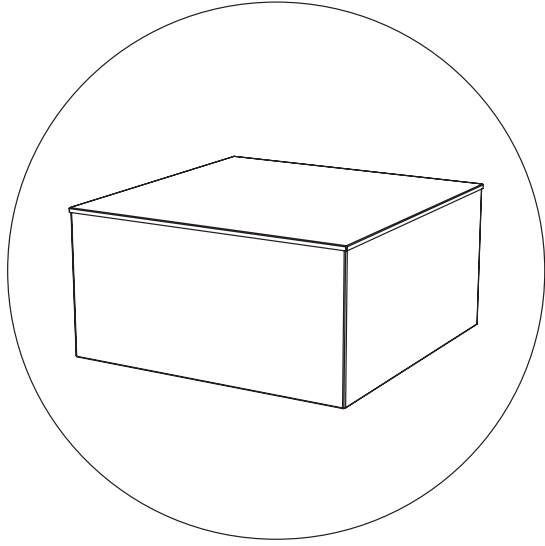

## SE | VIKTIGT

Denna produkt är avsedd endast för utomhusbruk i välventilerade utrymmen. Användning i slutna eller delvis täckta rum är farlig och förbjuden.

Läs igenom hela instruktionen innan installation och användning. Eldning sker på eget ansvar – den som tänder elden är ansvarig för att den kan kontrolleras och släckas. Håll brännbart material på säkert avstånd och säkerställ att produkten står stadigt och är korrekt monterad. Felaktig användning, modifiering eller vanvård kan orsaka person- eller egendomsskada och kan upphäva garantin.

### PLACERING OCH INSTALLATION

Placera endast på fast, jämn och obrännbart underlag. Använd inte i garage, byggnader, takförsedda ytor, mellan hus eller under konstruktioner av brännbart material. Produkten får inte användas i källare eller under marknivå. Kontrollera att lokala regler och säkerhetsföreskrifter tillåter användning.

Om underdelen är i corten kan rostvatten förekomma i början och missfärga ljusa, porösa ytor. När patinan etablerats avtar detta normalt. Undvik känsliga underlag under uppstartsperioden eller använd skydd/avskiljare.

### VID ANVÄNDNING

Använd endast när alla delar är korrekt monterade. Flytta aldrig produkten när den är i drift, varm eller innehåller glöd eller aska. Undvik användning vid stark vind och håll området fritt från brandfarliga vätskor, ångor och material. Ytor blir mycket heta – håll barn och husdjur på avstånd, ha släckutrustning nära och lämna aldrig elden utan tillsyn.

Produkten kan användas med både ved och grillkol/briketter. Starta med mindre mängd bränsle och bygg upp värmen gradvis. Kyl aldrig ned varma ståltytor med vatten.

### ASKTÖMNING OCH INVÄNDIG RENGÖRING

Aska samlas i botten av eldfatet och ska tömmas regelbundet. Töm alltid aska först när den är helt kall och töm från botten enligt konstruktionen.

Rengör grillen invändigt med jämna mellanrum. Lyft av eller lyft upp eldfatet och rengör inne i grillen. Säkerställ att inloppshålen för luft inte är igensatta, eftersom fria luftintag ger bättre drag och jämnare värme.

### LOCK OCH HJUL (TILLVAL)

Lock skyddar produkten vid förvaring och minskar nedsmutsning. Lock får endast användas när produkten är helt kall och är inte avsett för att kväva en aktiv eld.

Hjul underlättar förflyttning vid förvaring eller omplacering. Flytta endast produkten när den är helt kall och fri från glöd och aska, och säkerställ stabil placering samt att eventuella bromsar är aktiverade.

## SE | INBRÄNNING AV KOLSTÅL (STEBBORD OCH GRILLGALLER)

Stebbord och grillgaller är tillverkade i 10 mm kolstål. Kolstål är inte lackat och kan rosta om det lämnas fuktigt. Med korrekt inbränning skapas en tunn skyddsfilm som förbättrar släpp och minskar risken för ytrost.

Värm upp ytan gradvis, torka av och skrapa bort eventuella rester. Applicera ett mycket tunt lager neutral olja med hög rökpunkt, till exempel raps- eller solrosolja, och torka bort överskott så att ytan nästan ser torr ut. Värm tills oljan ryker lätt och ytan mörknar, låt svalna och upprepa två till tre gånger. Flammig yta i början är normalt och blir jämnare med användning.

Efter varje användning, när ytan är varm men hanterbar, skrapa du rent, torka torrt och stryker på ett nästan osynligt lager olja. Om lätt ytrost uppstår är det normalt och åtgärdas genom rengöring och en snabb ny inbränning.

## SE | SKÖTSELRÅD

Corten utvecklar en skyddande patina över tid och behöver ingen extra ytbehandling för att behålla sin funktion. Lackad Magnelis rengörs med mild tvållösning och mjuk trasa; undvik slipande rengöring och starka kemikalier. Avlägsna aska och sot med borste. Vid hårdare fläckar kan en svamp av typ "Scotch-Brite" användas med försiktighet. OBS: Använd aldrig klorhaltiga rengöringsmedel, blekmedel eller silverputsmedel.

### GARANTI

Produktgaranti 3 år.

Garantin gäller endast den ursprungliga köparen och kan inte överföras. Garantin förutsätter att instruktioner och skötselråd följs. Garantin gäller inte vid felaktig montering, felaktig användning, modifieringar, vandalisering, uteblivet normalt underhåll eller skador orsakade av exponering för salt/ klor eller extrema väderförhållanden.

Metalldelar kan återvinnas.



## EN | IMPORTANT

This product is intended for outdoor use only in well-ventilated areas. Use in enclosed or partially covered spaces is dangerous and prohibited.

Read the entire instruction before installation and use. Use of fire is at your own risk – the person lighting the fire is responsible for ensuring it can be controlled and extinguished. Keep combustible materials at a safe distance and ensure the product is stable and correctly assembled. Incorrect use, modifications or neglect may cause injury or property damage and may void the warranty.

### PLACEMENT AND INSTALLATION

Place only on a firm, level and non-combustible surface. Do not use in garages, buildings, roofed areas, between buildings or under structures made of combustible material. The product must not be used in basements or below ground level. Ensure local rules and safety regulations allow the intended use.

If the base/body is made of Corten steel, rust runoff may occur initially and can stain light, porous surfaces. Once the patina is established, this typically decreases. Avoid sensitive surfaces during the initial period or use a protective barrier/separator.

### DURING USE

Use only when all parts are correctly assembled. Never move the product while in operation, hot, or containing embers or ash. Avoid use in strong wind and keep the area free from flammable liquids, vapours and materials. Surfaces become very hot – keep children and pets at a safe distance, keep extinguishing equipment nearby and never leave the fire unattended.

The product can be used with both wood and charcoal/briquettes. Start with a smaller amount of fuel and build up the heat gradually. Never cool hot steel surfaces with water.

### ASH REMOVAL AND INTERNAL CLEANING

Ash collects at the bottom of the fire bowl and must be removed regularly. Remove ash only when completely cold and empty from the bottom as designed.

Clean the grill internally at regular intervals. Lift off or lift up the fire bowl and clean inside the grill. Make sure the air intake holes are not blocked, as clear air intakes provide better draw and more even heat.

### LID AND WHEELS (OPTIONAL)

The optional lid protects the product during storage and reduces dirt. The lid must only be used when the product is completely cold and is not intended to smother an active fire.

Wheels make it easier to move the product for storage or repositioning. Move the product only when completely cold and free from embers and ash, and ensure stable placement and that any brakes are engaged.

## EN | SEASONING OF CARBON STEEL (COOKTOP AND GRILL GRATE)

The cooktop and grill grate are made of 10 mm carbon steel. Carbon steel is not painted and can rust if left damp. Proper seasoning creates a thin protective layer that improves release and reduces the risk of surface rust.

Heat the surface gradually, wipe clean and scrape off any residues. Apply a very thin layer of neutral high-smoke-point oil, such as rapeseed/canola or sunflower oil, and wipe off excess so the surface looks almost dry. Heat until the oil lightly smokes and the surface darkens, let it cool and repeat two to three times. Patchiness at the beginning is normal and becomes more even with use.

After each use, while the surface is warm but safe to handle, scrape clean, wipe dry and apply an almost invisible layer of oil. If light surface rust occurs, it is normal and is resolved by cleaning and a quick re-seasoning.

## EN | CARE INSTRUCTIONS

Corten develops a protective patina over time and needs no additional surface treatment to remain functional. Painted Magnelis should be cleaned with mild soapy water and a soft cloth; avoid abrasive cleaning and strong chemicals. Remove ash and soot with a brush. For more stubborn marks, a "Scotch-Brite" type pad may be used carefully. NOTE: Never use chlorine-based cleaners, bleach or silver polish.

## WARRANTY

Product warranty: 3 years.

The warranty applies only to the original purchaser and cannot be transferred. The warranty requires that instructions and care guidelines are followed. The warranty does not apply to incorrect assembly, incorrect use, modifications, vandalism, lack of normal maintenance, or damage caused by exposure to salt/chlorine or extreme weather conditions.

Metal parts can be recycled.



## NO | VIKTIG

Dette produktet er kun beregnet for utendørs bruk i godt ventilerte områder. Bruk i lukkede eller delvis tildekkede rom er farlig og forbudt.

Les hele instruksjonen før montering og bruk. Fyring skjer på eget ansvar – den som tenner ilden er ansvarlig for at den kan kontrolleres og slukkes. Hold brennbart materiale på trygg avstand og sørg for at produktet står stabilt og er korrekt montert. Feil bruk, modifikasjoner eller vanvård kan gi person- eller eiendomsskade og kan oppheve garantien.

## PLASSERING OG INSTALLASJON

Plasser kun på fast, jevnt og ubrennbart underlag. Ikke bruk i garasje, bygninger, takoverdekkede områder, mellom hus eller under konstruksjoner av brennbart materiale. Produktet må ikke brukes i kjeller eller under bakkenivå. Sørg for at lokale regler og sikkerhetsforskrifter tillater bruk.

Hvis underdelen/kroppen er i corten kan rustavrenning forekomme i starten og misfarge lyse, porøse underlag. Når patinaen er etablert avtar dette vanligvis. Unngå sensitive underlag i startfasen eller bruk beskyttelse/avskiller.

## VED BRUK

Bruk kun når alle deler er korrekt montert. Flytt aldri produktet når det er i drift, varmt eller inneholder glør eller aske. Unngå bruk i sterk vind og hold området fritt for brannfarlige væsker, damper og materialer. Overflater blir svært varme – hold barn og kjæledyr på avstand, ha sløkkeutstyr i nærheten og forlat aldri ilden uten tilsyn.

Produktet kan brukes med både ved og grillkull/bricketter. Start med mindre mengde brensel og bygg opp varmen gradvis. Avkjøl aldri varme ståloverflater med vann.

## ASKETØMMING OG INNVENDIG RENGJØRING

Aske samler seg i bunnen av eldfatet og skal tømmes regelmessig. Tøm alltid aske først når den er helt kald og tøm fra bunnen i henhold til konstruksjonen.

Rengjør grillen innvendig med jevne mellomrom. Løft av eller løft opp eldfatet og rengjør inne i grillen. Sørg for at luftinntakshullene ikke er tette, da frie luftinntak gir bedre trekk og jevnere varme.

## LOKK OG HJUL (TILVALG)

Lokk beskytter produktet ved oppbevaring og reduserer tilsmussing. Lokket må kun brukes når produktet er helt kaldt og er ikke beregnet for å kvele en aktiv ild.

Hjul gjør det enklere å flytte produktet ved oppbevaring eller omplassering. Flytt kun når produktet er helt kaldt og fritt for glør og aske, og sørg for stabil plassering og at eventuelle bremses er aktivert.

## NO | INNBRENNING AV KARBONSTÅL (STEKEBORD OG GRILLRIST)

Stekebord og grillrist er laget av 10 mm karbonstål. Karbonstål er ikke lakkert og kan ruste dersom det blir stående fuktig. Riktig innbrenning danner en tynn beskyttelsesfilm som gir bedre slipp og reduserer risikoen for overflaterust.

Varm opp overflaten gradvis, tørk av og skrap bort eventuelle rester. Påfør et svært tynt lag nøytral olje med høy røykpunkt, for eksempel raps- eller solsikkeolje, og tørk bort overskudd slik at overflaten nesten ser tørr ut. Varm til oljen ryker lett og overflaten mørkner, la avkjøles og gjenta to til tre ganger. Flekkete overflate i starten er normalt og blir jevnere med bruk.

Etter hver bruk, mens overflaten er varm men håndterbar, skrapes du rent, tørkes tørt og påføres et nesten usynlig lag olje. Hvis lett overflaterust oppstår, er det normalt og løses med rengjøring og en rask ny innbrenning.

## NO | VEDLIKEHOLDSRÅD

Corten utvikler en beskyttende patina over tid og trenger ingen ekstra overflatebehandling for å beholde funksjonen. Lakkert Magnelis rengjøres med mildt såpevann og myk klut; unngå slipende rengjøring og sterke kjemikalier. Fjern aske og sot med børste. Ved hardere flekker kan en "Scotch-Brite" type svamp brukes forsiktig. OBS: Bruk aldri klorholdige rengjøringsmidler, blekemiddel eller sølvpudd.

## GARANTI

Produktgaranti 3 år.

Garantien gjelder kun den opprinnelige kjøperen og kan ikke overføres. Garantien forutsetter at instruksjer og vedlikeholdsråd følges. Garantien gjelder ikke ved feil montering, feil bruk, modifikasjoner, hærverk, manglende normalt vedlikehold eller skader forårsaket av eksponering for salt/klor eller ekstreme værforhold.

Metalldele kan gjenvinnnes.



## DK | VIGTIGT

Dette produkt er kun beregnet til udendørs brug i godt ventilerede områder. Brug i lukkede eller delvist overdækkede rum er farligt og forbudt.

Læs hele instruktionen før montering og brug. Fyring sker på eget ansvar – den, der tænder ilden, er ansvarlig for, at den kan kontrolleres og slukkes. Hold brændbart materiale på sikker afstand og sørg for, at produktet står stabilt og er korrekt samlet. Forkert brug, ændringer eller vanrøgt kan medføre person- eller tingsskade og kan ophæve garantien.

## PLACERING OG INSTALLATION

Placér kun på fast, plant og ubrændbart underlag. Brug ikke i garage, bygninger, overdækkede områder, mellem huse eller under konstruktioner af brændbart materiale. Produktet må ikke anvendes i kælder eller under jordniveau. Sørg for, at lokale regler og sikkerhedsforskrifter tillader brug.

Hvis underdelen/kroppen er i corten, kan rustafløb forekomme i starten og misfarve lyse, porøse overflader. Når patinaen er etableret, aftager dette typisk. Undgå følsomme underlag i startfasen eller brug beskyttelse/afstandsstykke.

## VED BRUG

Brug kun når alle dele er korrekt monteret. Flyt aldrig produktet, når det er i drift, varmt eller indeholder gløder eller aske. Undgå brug i stærk vind og hold området frit for brandfarlige væsker, dampe og materialer. Overflader bliver meget varme – hold børn og kæledyr på afstand, hav slukningsudstyr i nærheden og efterlad aldrig ilden uden opsyn.

Produktet kan anvendes med både træ og grillkul/briketter. Start med mindre mængde brændsel og byg varmen op gradvist. Nedkøl aldrig varme ståloverflader med vand.

## ASKETØMNING OG INDVENDIG RENGØRING

Aske samler sig i bunden af eldfadet og skal tømmes regelmæssigt. Tøm altid aske først når det er helt koldt, og tøm fra bunden i henhold til konstruktionen.

Rengør grillen indvendigt med jævne mellemrum. Løft eldfadet af eller løft det op og rengør inde i grillen. Sørg for, at luftindtagshullerne ikke er tilstoppede, da frie luftindtag giver bedre træk og mere jævn varme.

## LÅG OG HJUL (TILVALG)

Låget beskytter produktet ved opbevaring og mindsker tilsmudsning. Låget må kun bruges, når produktet er helt koldt, og er ikke beregnet til at kvæle en aktiv ild.

Hjul gør det nemmere at flytte produktet ved opbevaring eller omplacering. Flyt kun når produktet er helt koldt og fri for gløder og aske, og sørg for stabil placering samt at eventuelle bremser er aktiveret.

## DK | INDBRÆNDING AF KULSTOFSTÅL (STEGEBORD OG GRILLRIST)

Stegebord og grillrist er fremstillet i 10 mm kulstofstål. Kulstofstål er ikke lakeret og kan ruste, hvis det står fugtigt. Korrekt indbrænding danner en tynd beskyttelsesfilm, som giver bedre slip og mindsker risikoen for overfladerust.

Varm overfladen gradvist op, tør af og skrab eventuelle rester af. Påfør et meget tyndt lag neutral olie med højt røgpunkt, f.eks. raps- eller solsikkeolie, og tør overskud af, så overfladen næsten ser tør ud. Varm til olien ryger let og overfladen mørkner, lad køle af og gentag to til tre gange. Plettet overflade i starten er normalt og bliver mere ens med brug.

Efter hver brug, mens overfladen er varm men håndterbar, skraber du rent, tørrer af og påfører et næsten usynligt lag olie. Hvis let overfladerust opstår, er det normalt og afhjælpes med rengøring og en hurtig ny indbrænding.

## DK | VEDLIGEHOLDELSERÅD

Corten danner en beskyttende patina over tid og kræver ingen ekstra overfladebehandling for at bevare funktionen. Lakeret Magnelis rengøres med mild sæbeopløsning og en blød klud; undgå slibende rengøring og stærke kemikalier. Fjern aske og sod med børste. Ved hårdere pletter kan en "Scotch-Brite" type svamp bruges forsigtigt. OBS: Brug aldrig klorholdige rengøringsmidler, blegemiddel eller sølvpuddsemiddel.

## GARANTI

Produktgaranti 3 år.

Garantien gælder kun den oprindelige køber og kan ikke overdrages. Garantien forudsætter, at instruktioner og vedligeholdelsesråd følges. Garantien gælder ikke ved forkert montering, forkert brug, ændringer, hærværk, manglende normalt vedligehold eller skader forårsaget af eksponering for salt/klor eller ekstreme vejrforhold.

Metaldele kan genanvendes.



## DE | WICHTIG

Dieses Produkt ist ausschließlich für den Gebrauch im Freien in gut belüfteten Bereichen vorgesehen. Die Verwendung in geschlossenen oder teilweise überdachten Räumen ist gefährlich und verboten.

Lesen Sie die gesamte Anleitung vor Montage und Gebrauch. Feuerbetrieb erfolgt auf eigene Verantwortung – die Person, die das Feuer entzündet, ist dafür verantwortlich, dass es kontrolliert und gelöscht werden kann. Halten Sie brennbare Materialien auf Abstand und stellen Sie sicher, dass das Produkt stabil steht und korrekt montiert ist. Unsachgemäße Nutzung, Veränderungen oder Vernachlässigung können Schäden verursachen und die Garantie erlöschen lassen.

## AUFSTELLUNG UND INSTALLATION

Nur auf festen, ebenen und nicht brennbaren Untergrund stellen. Nicht in Garagen, Gebäuden, überdachten Bereichen, zwischen Gebäuden oder unter brennbaren Konstruktionen verwenden. Das Produkt darf nicht im Keller oder unterhalb des Bodenniveaus verwendet werden. Stellen Sie sicher, dass lokale Vorschriften und Sicherheitsbestimmungen die Nutzung erlauben.

Bei einem Unterteil/Gehäuse aus Cortenstahl kann anfangs Rostwasser ablaufen und helle, poröse Oberflächen verfärben. Sobald die Patina aufgebaut ist, nimmt dies in der Regel ab. Empfindliche Untergründe in der Startphase vermeiden oder eine Schutz-/Trennschicht verwenden.

## WÄHREND DES GEBRAUCHS

Nur verwenden, wenn alle Teile korrekt montiert sind. Das Produkt niemals bewegen, solange es in Betrieb, heiß ist oder Glut bzw. Asche enthält. Nutzung bei starkem Wind vermeiden und den Bereich frei von brennbaren Flüssigkeiten, Dämpfen und Materialien halten. Oberflächen werden sehr heiß – Kinder und Haustiere fernhalten, Löschmittel bereithalten und Feuer niemals unbeaufsichtigt lassen.

Verwendung mit Holz oder Holzkohle/Briketts möglich. Mit wenig Brennstoff starten und Hitze schrittweise steigern. Heiße Stahloberflächen nicht mit Wasser abschrecken.

## ASCHE ENTFERNEN UND INNENREINIGUNG

Asche sammelt sich am Boden der Feuerschale und muss regelmäßig entfernt werden. Asche nur im kalten Zustand entfernen und von unten gemäß Konstruktion entleeren.

Den Grill in regelmäßigen Abständen innen reinigen. Feuerschale abheben/anheben und Innenraum reinigen. Darauf achten, dass die Lufteinlassöffnungen frei sind, da freie Öffnungen für besseren Zug und gleichmäßigere Hitze sorgen.

## DECKEL UND RÄDER (OPTIONAL)

Der Deckel schützt das Produkt bei Lagerung und reduziert Verschmutzung. Den Deckel nur verwenden, wenn das Produkt vollständig kalt ist; er ist nicht zum Ersticken eines aktiven Feuers geeignet.

Räder erleichtern das Bewegen zur Lagerung oder Umpositionierung. Nur im vollständig kalten Zustand und ohne Glut/Asche bewegen sowie sicheren Stand und ggf. aktivierte Bremsen sicherstellen.

## DE | EINBRENNEN VON KOHLENSTOFFSTAHL (BRATPLATTE UND GRILLROST)

Bratplatte und Grillrost bestehen aus 10 mm Kohlenstoffstahl. Kohlenstoffstahl ist nicht lackiert und kann rosten, wenn er feucht bleibt. Richtiges Einbrennen bildet eine dünne Schutzschicht, verbessert das Anhaften und reduziert das Risiko von Flugrost.

Oberfläche langsam erwärmen, abwischen und Rückstände abkratzen. Eine sehr dünne Schicht neutrales Öl mit hohem Rauchpunkt (z. B. Raps- oder Sonnenblumenöl) auftragen und überschüssiges Öl abwischen, bis die Oberfläche nahezu trocken wirkt. Erhitzen, bis das Öl leicht raucht und die Oberfläche dunkler wird, abkühlen lassen und zwei bis drei Mal wiederholen. Fleckige Oberfläche am Anfang ist normal und wird mit der Nutzung gleichmäßiger.

Nach jeder Nutzung warm abkratzen, trocken wischen und hauchdünn einölen. Bei leichtem Flugrost ist dies normal und lässt sich durch Reinigung und kurzes erneutes Einbrennen beheben.

## DE | PFLEGEHINWEISE

Cortenstahl entwickelt mit der Zeit eine schützende Patina und benötigt keine zusätzliche Oberflächenbehandlung, um funktionsfähig zu bleiben. Lackiertes Magnelis mit milder Seifenlösung und weichem Tuch reinigen; scheuernde Reinigung und starke Chemikalien vermeiden. Asche und Ruß mit Bürste entfernen. Bei hartnäckigeren Flecken kann ein "Scotch-Brite"-ähnlicher Schwamm vorsichtig verwendet werden. HINWEIS: Niemals chlorhaltige Reiniger, Bleichmittel oder Silberputzmittel verwenden.

## GARANTIE

Produktgarantie 3 Jahre.

Die Garantie gilt nur für den Erstkäufer und ist nicht übertragbar. Voraussetzung ist die Einhaltung der Anleitung und Pflegehinweise. Ausgenommen sind falsche Montage, falsche Nutzung, Veränderungen, Vandalismus, fehlende normale Wartung sowie Schäden durch Salz-/Chloreinwirkung oder extreme Witterung.

Metallteile können recycelt werden. Veränderungen, Vandalismus oder fehlender normaler und regelmäßiger Wartung. Die Garantie gilt außerdem nicht bei Belastung durch salzhaltige Luft oder Chlorquellen wie Whirlpools oder Schwimmbäder sowie bei extremen Wetterereignissen wie schweren Stürmen, Hagel, Hurrikanen oder Erdbeben.

Metallteile können recycelt werden.



## FI | TÄRKEÄÄ

Tämä tuote on tarkoitettu vain ulkokäyttöön hyvin tuuletetuissa tiloissa. Käyttö suljetuissa tai osittain katetuissa tiloissa on vaarallista ja kielletty.

Lue koko ohje ennen asennusta ja käyttöä. Tulen käyttö tapahtuu omalla vastuulla – tulen syyttäjä vastaa siitä, että tulta voidaan hallita ja se voidaan sammuttaa. Pidä palavat materiaalit turvallisen etäisyyden päässä ja varmista, että tuote on tukeva ja oikein koottu. Virheellinen käyttö, muutokset tai laiminlyönti voivat aiheuttaa vahinkoja ja voivat mitätöidä takuun.

## SIJOTUS JA ASENNUS

Aseta vain kiinteälle, tasaiselle ja palamattomalle alustalle. Älä käytä autotallissa, rakennuksissa, katetuilla alueilla, rakennusten välissä tai palavien rakenteiden alla. Tuotetta ei saa käyttää kellarissa tai maanpinnan alapuolella. Varmista, että paikalliset säännöt ja turvallisuusmääräykset sallivat käytön.

Jos alaosa/runko on corten-terästä, alussa voi esiintyä ruostealumaa, joka voi värjätä vaaleita, huokoisia pintoja. Patinan muodostuttua valumaa yleensä vähenee. Vältä herkkiä alustoja alkuvaiheessa tai käytä suojaa/eristettä.

## KÄYTÖN AIKANA

Käytä vain, kun kaikki osat on koottu oikein. Älä siirrä tuotetta käytön aikana, kuumana tai silloin, kun siinä on hiillosta tai tuhkaa. Vältä käyttöä kovalla tuulella ja pidä alue vapaana syttyvistä nesteistä, höyryistä ja materiaaleista. Pinnat kuumenevat – pidä lapset ja lemmikit etäällä, pidä sammutusvälineet lähellä ja älä jätä tulta valvomatta.

Tuotetta voidaan käyttää sekä puulla että grillihiilellä/briketeillä. Aloita pienellä polttoainemäärällä ja nosta lämpöä vähitellen. Älä jäähdytä kuumia teräspintoja vedellä.

## TUHKAN POISTO JA SISÄPUOLEN PUHDISTUS

Tuhka kerääntyy tulimaljan pohjalle ja se on poistettava säännöllisesti. Poista tuhka vasta, kun se on täysin kylmää, ja tyhjennä pohjasta rakenteen mukaisesti.

Puhdista grilli sisäpuolelta säännöllisesti. Nosta tulimalja pois tai ylös ja puhdista grillin sisäosa. Varmista, etteivät ilmanottoaukot ole tukossa, sillä vapaat aukot parantavat vetoa ja tasoitavat lämpöä.

## KANSI JA PYÖRÄT (LISÄVARUSTE)

Kansi suojaaa tuotetta säilytyksen aikana ja vähentää likaantumista. Käytä kantta vain, kun tuote on täysin kylmä, eikä sitä ole tarkoitettu aktiivisen tulen tukahduttamiseen.

Pyörät helpottavat tuotteen siirtämistä säilytyksen tai uudelleensijoittamisen yhteydessä. Siirrä vain täysin kylmänä ja ilman hiillosta ja tuhkaa, ja varmista tukeva asento sekä mahdolliset jarrut.

## FI | HIILITERÄKSEN ÖLJYPOLTTO (PAISTOLEVY JA GRILLIRITILÄ)

Paistolevy ja grilliritilä ovat 10 mm hiiliterästä. Hiiliterästä ei ole maalattu ja se voi ruostua, jos se jää kosteaksi. Oikea öljypolttomuodostaa ohuen suojakerroksen, joka parantaa irtoamista ja vähentää pintaruosteen riskiä.

Kuumenna pinta vähitellen, pyyhi ja kaavi mahdolliset jäämät pois. Levitä erittäin ohut kerros neutraalia, korkean savuamispisteen öljyä, kuten rypsi- tai auringonkukkaöljyä, ja pyyhi ylimäärä pois niin, että pinta näyttää lähes kuivalta. Kuumenna, kunnes öljy savuaa kevyesti ja pinta tummuu, anna jäähtyä ja toista kaksi–kolme kertaa. Kirjava pinta alussa on normaalia ja tasoittuu käytössä.

Jokaisen käytön jälkeen, kun pinta on vielä lämmin mutta käsiteltävissä, kaavi puhtaaksi, pyyhi kuivaksi ja öljyä lähes huomaamattomasti. Jos pintaruostetta ilmestyy, se on normaalia ja korjaantuu puhdistuksella ja nopealla uudella öljypoltolla.

## FI | HUOLTO-OHJEET

Corten muodostaa ajan myötä suojaavan patinan eikä vaadi lisäkäsittelyä säilyttääkseen toimivuutensa. Maalattu Magnelis puhdistetaan miedolla saippuavedellä ja pehmeällä liinalla; vältä hankautta ja voimakkaita kemikaaleja. Poista tuhka ja noki harjalla. Sitkeämissä tahroissa voidaan varovasti käyttää "Scotch-Brite"-tyyppistä sientä. HUOM: Älä käytä klooripohjaisia puhdistusaineita, valkaisuaineita tai hopeankiillotusaineita.

## TAKUU

Tuotetakuu 3 vuotta.

Takuu koskee vain alkuperäistä ostajaa eikä sitä voi siirtää. Takuu edellyttää, että ohjeita ja huolto-ohjeita noudatetaan. Takuu ei kata virheellistä kokoonpanoa, väärää käyttöä, muutoksia, ilkkua, normaalin huollon laiminlyöntiä eikä vaurioita, jotka johtuvat suola-/kloorialtistuksesta tai äärimmäisistä sääolosuhteista.

Metalliosat voidaan kierrättää.



# TOMMRE

Designed and distributed by  
TOMMRE AB  
Eketångavägen 21  
302 93 Halmstad  
+46 (0)706 888 631  
info@tommre.com  
www.tommre.com

